

# JRC T型セパレーター

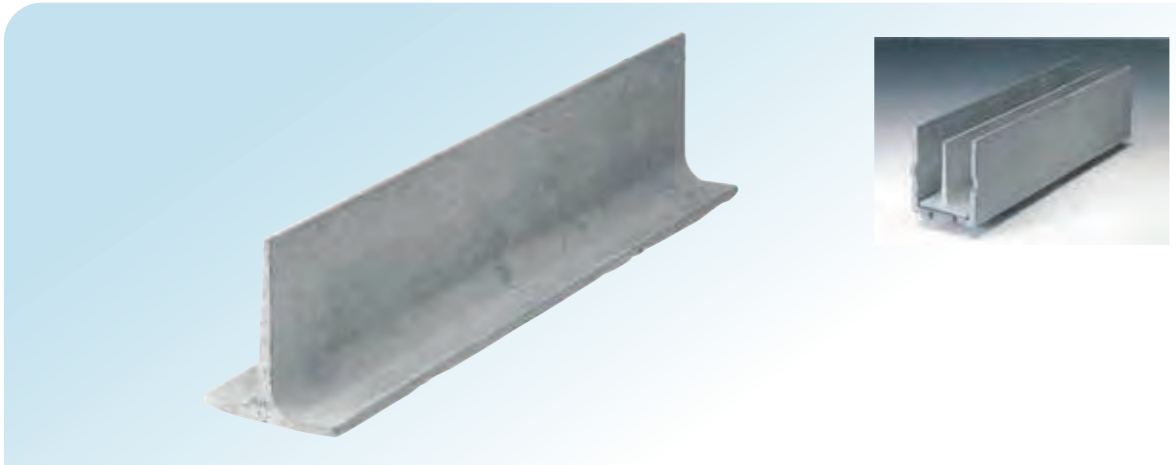

## 寸法表

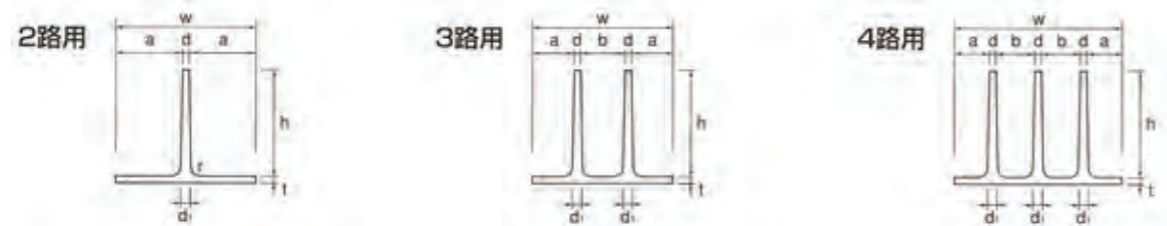

呼び	寸法表 (mm)										参考質量 (kg)
	w	a	b	d	d1	h	t	r	ℓ		
2路用	202	180	85	—	10	20	205	15	35	1000	15
3路用	203	180	50	60	10	20	205	15	35	1000	23
3路用	303	280	85	90	10	20	205	15	35	1000	26
4路用	354	330	70	80	10	20	205	15	35	1000	37
2路用	402	380	185	—	10	20	205	15	35	1000	22
3路用	403	380	115	130	10	20	205	15	35	1000	30
4路用	404	380	85	90	10	20	205	15	35	1000	39
4路用	504	480	110	115	10	20	205	15	35	1000	42

注) 受注生産ですので、お早めにお問い合わせください。

## 施工事例



# JRC J200 2孔式

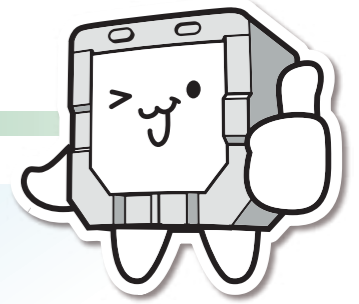

鉄筋を使用していないので、塩害の恐れがある地域にも有効です。  
また、従来のJRCトラフにも接続可能です。

## 寸法表

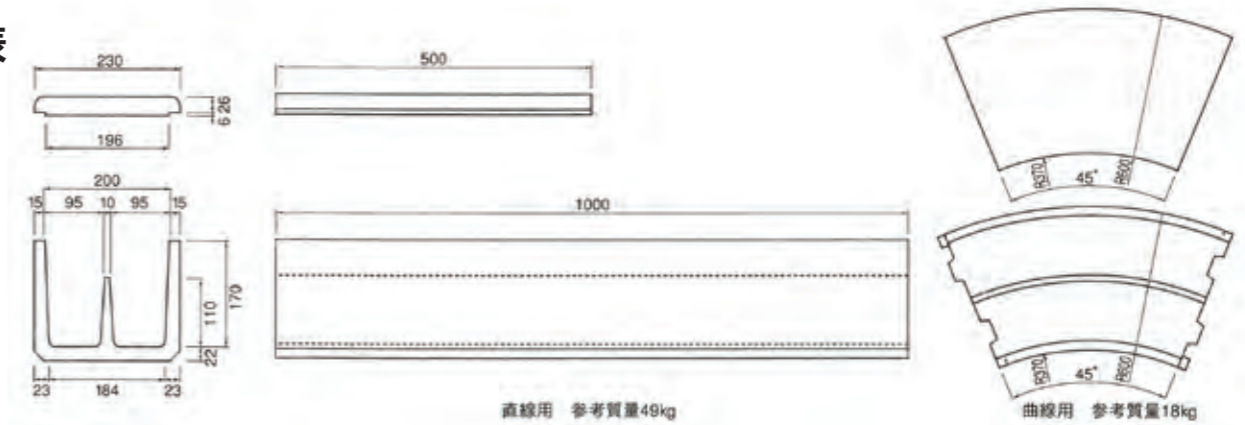

# 2孔トラフ MH200

## 寸法表

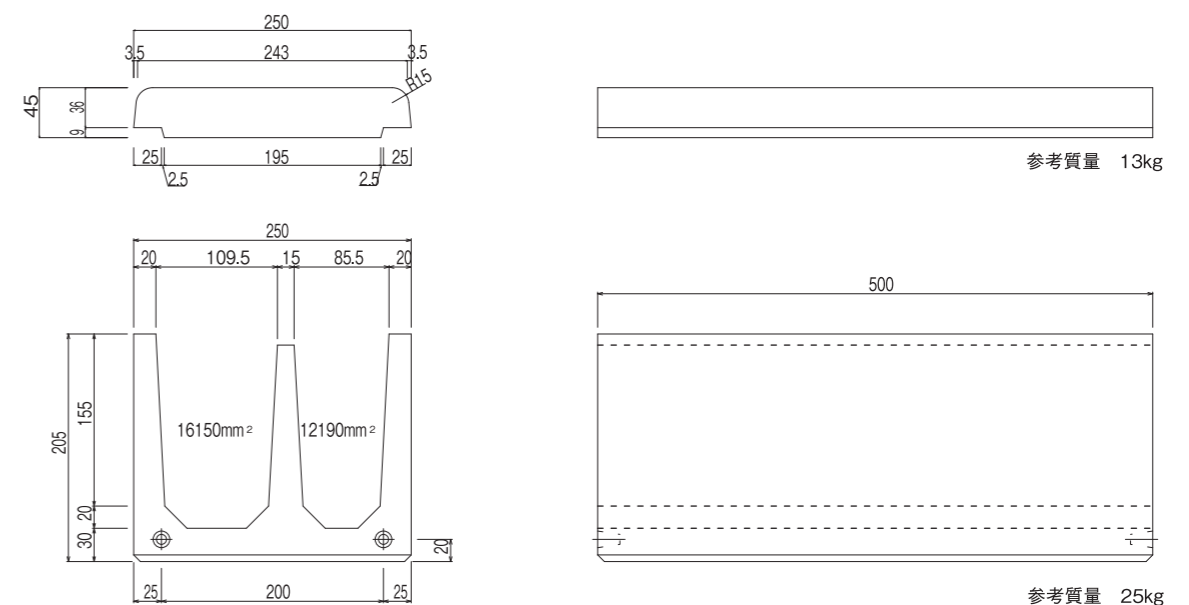

2孔トラフ MH200は補強筋として鉄筋を使用しています。